

WIO INOX

PROTECTION
IP56

Chiave di arresto di emergenza con grado di protezione IP56

- COMPLETAMENTE IN ACCIAIO INOX AISI 304
- GRADO DI PROTEZIONE IP56
- IDONEO ALL'USO IN CELLA FRIGORIFERA -30°C



Selettore marcia lenta/veloce - Cella Frigo



Roller controllo velocità salita + discesa Forche



Caricabatterie interno alta frequenza con indicatore di carica batteria con blocco Forche con batteria scarica e sportello a tenuta stagna con grado di protezione IP56



Pegaso 

CE

Serie W10 INOX

DIAGRAMMA DIMENSIONI

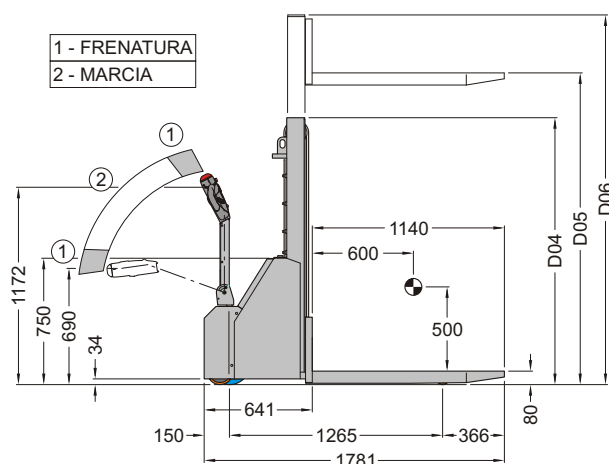

DATA ULTIMA REVISIONE: 04/05/2009



PROTECTION
IP56

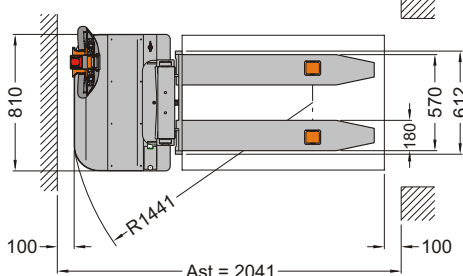

BATTERIE

PESO

n° 2 Batterie GEL 12V - 98 Ah/20h 56 kg

Modello	W10/16-INOX	W10/24-INOX	W10/29-INOX	W10/36-INOX
Montante in acciaio estruso tipo	Simplex	Duplex	Duplex	Duplex
Portata nominale fino all'altezza di mt 2,0	1000 kg			
Altezza di sollevamento	D05 1580	2400	2900	3600
Altezza montante chiuso	D04 1905	1585	1842	2185
Altezza montante esteso	D06 1940	2752	3252	3952
Peso a vuoto con batteria trazione al Pb/acido	420 kg	500 kg	515 kg	555 kg
Velocità di traslazione (con / senza carico)	4,2 - 5,1 km/h			
Velocità di salita (con / senza carico)	0,072 - 0,11 m/s			
Velocità di discesa (con / senza carico)	0,38 - 0,11 m/s			
Max pendenza superabile (con / senza carico)	5% / 10%			
Ruote	2 (anteriori) / 2 (posteriori)			
Dimensioni rulli anteriori in poliuretano	Ø 80 × 70			
Dimensioni ruote posteriori in poliuretano	motrice Ø 245 × 76 - stabilizzatrice Ø 150 × 40			
Freno	Elettromagnetico a rilascio farfalla con recupero dell'energia			
Potenza motore traslazione magneti permanenti	700 W			
Potenza motore elettropompa	2.200 W			
Tipo controllo	Elettronico mosfet 24V 110A			
Radrizzatore incorporato	Elettronico ad alta frequenza 24V 10A			
Porta residua alla max altezza di sollevamento	1000 kg	750 kg	650 kg	500 kg

I carrelli della gamma W10 INOX sono progettati per essere i più compatti, maneggevoli e facili da usare per ogni utilizzatore. Il montante è estremamente compatto in altezza per permette di passare anche da porte molto basse e lo stretto raggio di sterzata assieme alla compattezza del corpo macchina in profondità permettono di muoversi agilmente in tutti gli spazi ristretti. Il timone laterale e la compattezza del corpo macchina sia in larghezza che in altezza permettono una grande visibilità e maneggevolezza in tutte le manovre.

Costruito in acciaio INOX AISI 304, è adatto ad essere utilizzato per la movimentazione di merci alimentari e farmaceutiche; viene fornito con grado di protezione IP56 per facilitarne la pulizia anche con getto d'acqua.

Un carrello moderno e sicuro, dotato della riduzione automatica di velocità con carico sollevato, della valvola di discesa delle forche in caso di avaria, del blocco di sicurezza quando il carrello è collegato alla rete elettrica per la ricarica delle batterie e di anello motoruota in poliuretano morbido scolpito, per garantire la massima aderenza e trazione anche con pavimenti bagnati.

PegasoLift

Via del Lavoro 14 - 37047 San Bonifacio (Verona - Italy)
Tel. (0039) 045/7665570 - Fax: (0039) 045/7665698
www.pegasolift.com