

# W12-SLG



Timone con selettore marcia lenta/veloce



Roller per il controllo della velocità di discesa delle forche



- Mensola portaoggetti
- portarotolo Film estensibile
- Portabibite
- Clip portadocumenti



Versione cella  
Frigorifera  
-30°C

**FACILE E  
COMPATTO**



Portaoggetti completo di  
portello di chiusura



Caricabatterie incorporato  
alta frequenza con indicatore  
di carica batteria e blocco forche

**Pegasolift**  **CE**

## DIAGRAMMA DIMENSIONI

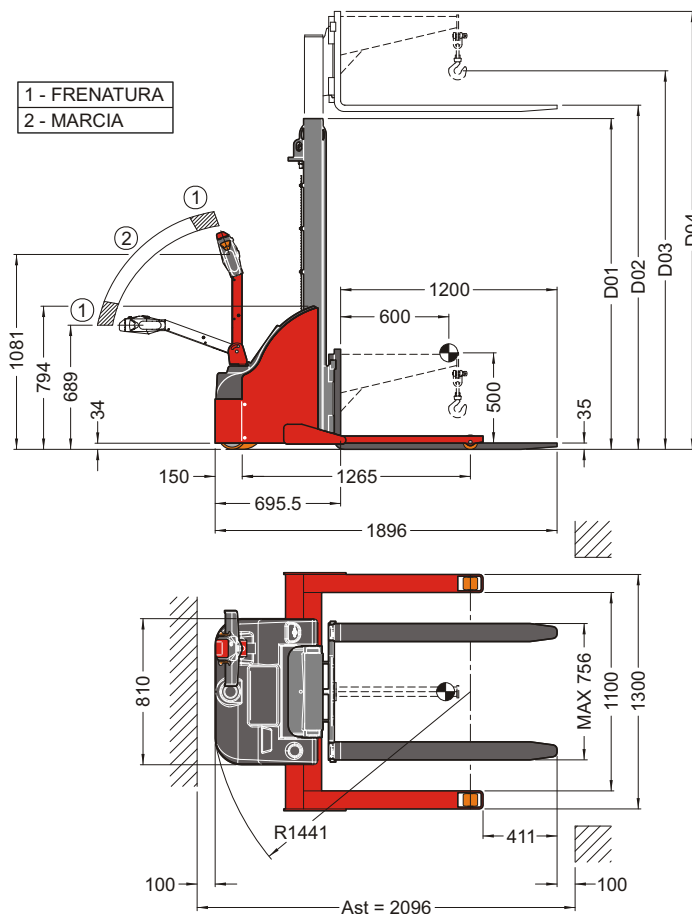

DATA ULTIMA REVISIONE: 24/03/2010

	BATTERIE	PESO TOTALE
n° 2 Batterie trazione Pb/Acido	12V - 105 Ah/20h	57 kg
n° 2 Batterie GEL	12V - 100 Ah/20h	57 kg

Modello	W12/16-SLG	W12/24-SLG	W12/29-SLG	W12/36-SLG	W12/42-SLG
Montante in acciaio estruso tipo	Simplex	Duplex	Duplex	Duplex	Duplex
Portata nominale fino all'altezza di mt 2,0	1200 kg				
Altezza di sollevamento	D02 1555	2355	2855	3555	4155
Altezza di sollevamento gancio (optional)	D03 1750	2550	3050	3750	4350
Altezza montante chiuso	D01 1905	1585	1835	2185	2485
Altezza montante esteso	D04 1970	2875	3375	4075	4675
Peso a vuoto con batteria trazione al Pb/acido	471 kg	551 kg	566 kg	606 kg	626kg
Velocità di traslazione (con / senza carico)	4,2 - 5,1 km/h				
Velocità di salita (con / senza carico)	0,072 - 0,11 m/s				
Velocità di discesa (con / senza carico)	0,38 - 0,11 m/s				
Max pendenza superabile (con / senza carico)	5% / 10%				
Ruote	2 (anteriori) / 2 (posteriori)				
Dimensioni rulli anteriori in poliuretano	Ø 80 × 70				
Dimensioni ruote posteriori in poliuretano	motrice Ø 245 × 76 - stabilizzatrice Ø 150 × 40				
Freno	Elettromagnetico a rilascio farfalla con recupero dell'energia				
Potenza motore traslazione magneti permanenti	700 W				
Potenza motore elettropompa	2.200 W				
Tipo controllo	Elettronico mosfet 24V 110A				
Radriizzatore incorporato	Elettronico ad alta frequenza 24V 10A				
Porta residua alla max altezza di sollevamento	1200 kg	950 kg	850 kg	700 kg	450 kg

I carrelli della gamma W12 sono progettati per essere i più compatti, maneggevoli e facili da usare per ogni utilizzatore. Il montante è estremamente compatto in altezza per permette di passare anche da porte molto basse e lo stretto raggio di sterzata permettono di muoversi agilmente in tutti gli spazi ristretti. Il timone laterale e la compattezza del corpo macchina sia in larghezza che in altezza permettono una grande visibilità e maneggevolezza in tutte le manovre. Un carrello dal design moderno e piacevole, dotato di una pratica mensola portaoggetti dove poter anche alloggiare il rotolo del film estensibile per imballaggio. Un carrello moderno e sicuro, dotato della riduzione automatica di velocità con carico sollevato, della valvola di discesa delle forche in caso di avaria e del blocco di sicurezza quando il carrello è collegato alla rete elettrica per la ricarica delle batterie.